

# wips

ТЕННИСНЫЕ СТОЛЫ

# wips

ТЕННИСНЫЕ СТОЛЫ

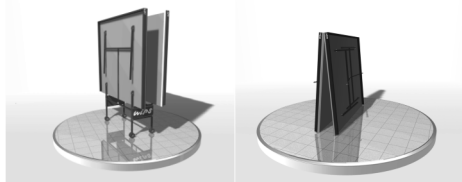
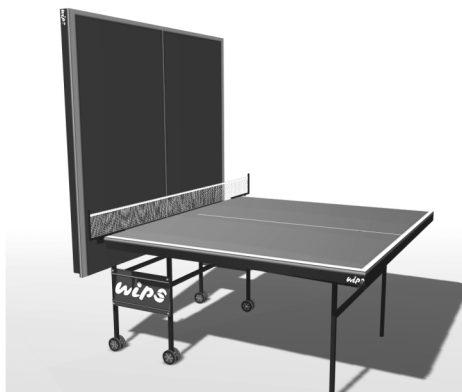

WWW.WIPS.RU  
e-mail: info@wips.ru

www.wips.ru

Инструкция по эксплуатации

## Теннисные столы WIPS

Roller, Royal,  
Roller outdoor, Royal outdoor,  
Roller outdoor composite,  
Royal outdoor plastic

(ТУ 9615-001-81600911-2007)

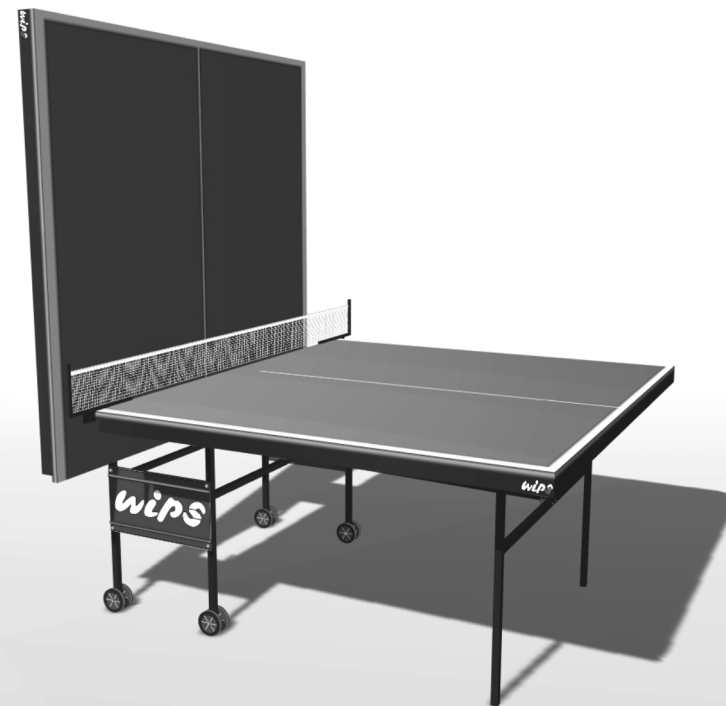

www.wips.ru

## 1. ОБЩИЕ СВЕДЕНИЯ

Теннисные столы для помещений и улицы - это столы для любительского тенниса, которые созданы для развития теннисного спорта и изготовлены с применением качественных, экологически чистых материалов. Идеально подходят для клубов, офисов, школ и других учебных заведений. Надежный механизм складывания и встроенные ролики делают его удобным в обращении, хранении и транспортировке.

## 2. ТЕХНИЧЕСКИЕ ХАРАКТЕРИСТИКИ

- ▶ Столы для помещений (Roller, Royal).
- ▶ Столы влагостойкие (Roller outdoor, Royal outdoor).
- ▶ Столы всепогодные (Roller outdoor composite, Royal outdoor plastic).
- ▶ Механизм складывания, фиксации и передвижения.
- ▶ Трансформируется для режима одиночной игры.
- ▶ Порошковое покрытие.
- ▶ Размер 274 x 152,5 x 76 см
- ▶ Размер в сложенном виде 136,5 x 152,5 x 15 см
- ▶ Размер в собранном виде 152,5 x 50 x 189 см

## ОГЛАВЛЕНИЕ

1. Общие сведения
2. Технические характеристики
3. Указания мер безопасности
4. Порядок сборки
5. Лист комплектации
6. Условия эксплуатации и хранения
7. Свидетельство о приемке
8. Гарантия изготовителя

### 3. УКАЗАНИЯ МЕР БЕЗОПАСНОСТИ ВНИМАНИЕ!

- ▶ Удостоверьтесь, что вы освободили достаточно места для сборки, и убрали все предметы, которые могут повредить вам во время сборки. После того, как вы собрали теннисный стол, удостоверьтесь, что он установлен в удобном и достаточном для свободного использования месте.
- ▶ Транспортировка по помещению, сборка и разборка стола в игровую позицию должна осуществляться взрослыми или под присмотром взрослых. Обратите внимание, что стол должен собираться, транспортироваться и устанавливаться в игровую позицию на ровной поверхности.
- ▶ Не допускается сидеть на столе. Не позволяйте детям играть между столешницами, находящимися в транспортном состоянии.
- ▶ Старайтесь оградить детей дошкольного возраста от игр вблизи разложенного теннисного стола для избежания травм от столкновений с острыми углами игрового поля.

### ВНИМАНИЕ

Помните, правильная и бережная эксплуатация теннисного стола увеличивает срок его службы.

НЕ допускается попадания влаги на стол для внутренних помещений.

### 4. ПОРЯДОК СБОРКИ

Перед началом сборки проверьте наличие стола. 😊  
Приготовьте необходимые инструменты, а именно ключ на 6, 10, 17 и отвертку.

Облокотите стол о стену под небольшим углом. Раздвиньте две внутренние ножки на 90 градусов к столу. Сверху и снизу прикрутите металлические перемычки с надписью “WIPS” (п. 8)\*, используя мебельные болты (п. 2) под гайку (п. 4) и шайбы (п. 3). Болты следует затягивать в плоть до полного вхождения квадратного сечения под шляпкой в круглое отверстие на перемычке.

После этого раздвиньте наружные ножки на 90 градусов к столу и соедините их профильными трубками (п. 9) как показано на рис. 2. Профильная трубка, соединяет ножки винтом (п. 5) и гайкой с нейлоновой вставкой (п. 6).

В последнюю очередь к ножкам прикручиваются ролики (п. 7), при помощи болтов (п. 1) и гаечного ключа на 13мм.

Весь процесс сборки может быть произведен одним человеком.

Чтобы перевернуть собранный стол в рабочее положение необходимо участие двух человек



Обратите особое внимание на рисунок №2. Тяга, соединяющая ножки, крепится винтом и гайкой с нейлоновой вставкой. На рисунке №2 она выделена кружком.

Нейлоновую гайку не обязательно закручивать до упора.

---

\*Здесь и далее в скобках указываются номера деталей, указанные в листе комплектации.

Рисунок №1



Рисунок №2



## 5. ЛИСТ КОМПЛЕКТАЦИИ WIPS Roller, Royal, Roller outdoor, Royal outdoor, Roller outdoor composite, Royal outdoor plastic

Внимание! Профильные трубы (п. 9) при транспортировке крепятся к ножкам на одной из половин стола красными лентами.

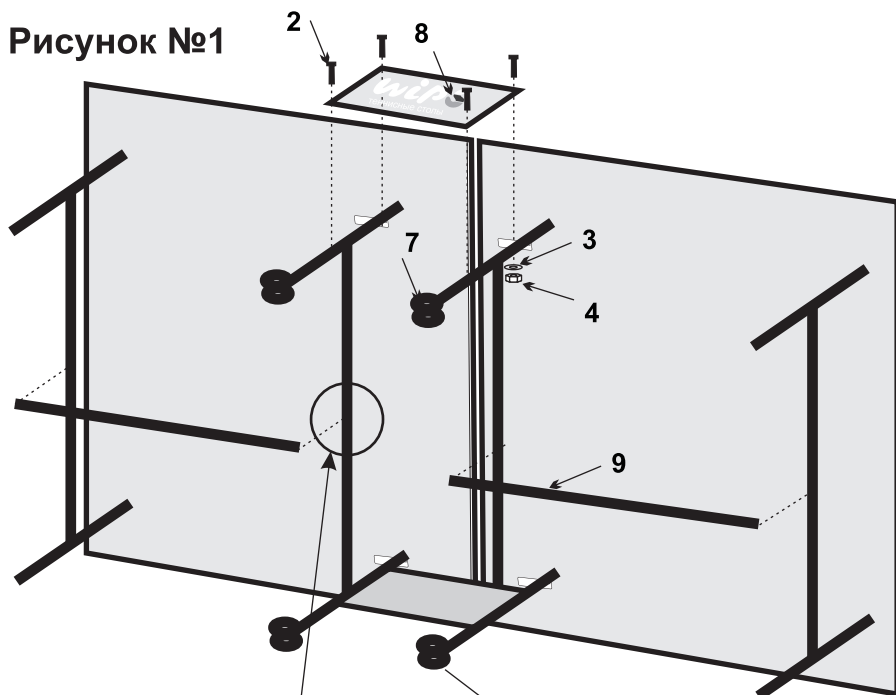
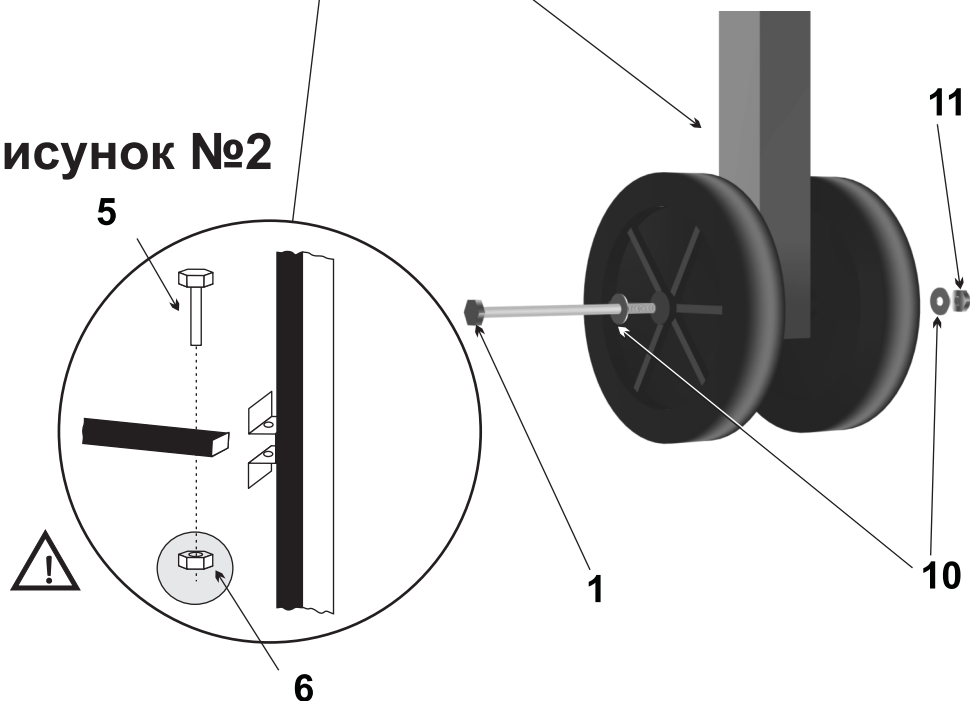
| №  | Наименование                         | Кол-во, |
|----|--------------------------------------|---------|
| 1  | Болт под ролик (Ø8×90)               | 4       |
| 2  | Болт мебельный под перемычки (Ø6×30) | 8       |
| 3  | Шайба большая (Ø6)                   | 8       |
| 4  | Гайка большая (Ø6)                   | 8       |
| 5  | Винт соединительный (Ø4×35)          | 4       |
| 6  | Гайка с нейлоновой вставкой (Ø4)     | 4       |
| 7  | Ролик                                | 8       |
| 8  | Перемычка                            | 2       |
| 9  | Профильная труба (15×98)             | 2       |
| 10 | Шайба на ось ролика (Ø8)             | 8       |
| 11 | Гайка на ось ролика (Ø8)             | 4       |

## 6. УСЛОВИЯ ЭКСПЛУАТАЦИИ И ХРАНЕНИЯ

- ▶ Перевозить стол допускается только в строго вертикальном положении.
- ▶ Теннисный стол для помещений должен эксплуатироваться и храниться в закрытых, сухих помещениях при температуре от + 5С до +30С и относительной влажности воздуха не выше 65%.
- ▶ Стол должен эксплуатироваться и храниться на расстоянии не менее 1,5 метра от открытого огня и нагревательных приборов с открытой спиралью.
- ▶ Стол должен быть защищен от попадания прямых солнечных лучей.
- ▶ Поверхность стола следует оберегать от соприкосновения с горячими предметами и органическими растворителями (ацетон, уайт-спирит, толуол, растворителями для автоэмалей, бензином и т.д.).
- ▶ Допускается протирать поверхность игрового поля влажной или сухой ветошью.
- ▶ Повреждения могут произойти из-за непреднамеренного механического воздействия на механизм трансформации.
- ▶ В сложенном виде, стол имеет значительно меньшую устойчивость. Оставляя его на длительное хранение, убедитесь, что стол установлен на ровной плотной поверхности, в помещении в которое не имеют доступ дети и крупные домашние животные.
- ▶ Уличные теннисные столы в сложенном виде должны быть защищены от порывов ветра

## 7. СВИДЕТЕЛЬСТВО О ПРИЕМКЕ

Теннисный стол модели WIPS \_\_\_\_\_ заводской № \_\_\_\_\_  
На основании осмотра и проведенных испытаний признан годным для эксплуатации. Стол соответствует техническим требованиям и чертежам.

Принят и укомплектован \_\_\_\_\_  
(подпись лица, осуществлявшего приемку)  
\_\_\_\_\_ (дата приемки)

Шаблон проверен и соответствует чертежу

\_\_\_\_\_  
(подпись лица, ответственного за шаблон)

## 8. ГАРАНТИЯ ИЗГОТОВИТЕЛЯ

### ООО «ВИПС»

Талон гарантийного обслуживания к товарному чеку №

\_\_\_\_\_ от \_\_\_\_\_ 20\_\_ г.

Наименование изделия

\_\_\_\_\_

Артикул

\_\_\_\_\_

Гарантийный срок

### **Гарантийные обязательства продавца.**

Ремонт и сервисное обслуживание спортивного оборудования производится сервисным центром. Гарантийное обслуживание производится бесплатно. В течение 14 дней с момента покупки приобретенный в магазине товар можно обменять на аналогичный при предъявлении гарантийного талона, накладной (товарно-кассового чека) и сохранении исходного товарного вида изделия и упаковки. Товары ненадлежащего вида (наличие следов сборки, царапины, повреждение обивки, потертости на корпусе и т.п.) и без первоначальной упаковки возврату в магазин не подлежат!

Гарантия аннулируется:

- при несоблюдении клиентом правил, приведенных в инструкции по эксплуатации, прилагаемой к изделию;
- при наличии на изделии механических повреждений или следов воздействия химических веществ;
- при отсутствии у клиента гарантийного талона на изделие.

Продавец: ООО «ВИПС»

С условиями гарантийного  
обслуживания  
ознакомлен

\_\_\_\_\_

(Подпись Покупателя)